

FÓRUM 2017

e-commerce**brasil**

AS MUDANÇAS NA GESTÃO FINANCEIRA **Mudanças necessárias para uma indústria** **gerir recebíveis do e-Commerce**

Samuel Gonsales, e-Millennium



SAMUEL GONSALES

- **Especialista** em **Omnichannel**, Sistemas de Gestão **ERP** e **e-Commerce** acumulando mais de 18 anos de experiência.
- Vencedor **Prêmio e-Commerce Brasil 2015**.
Melhor Profissional – Categoria Operações.
- Vencedor **Prêmio ABCOMM 2017**.
Melhor Profissional de e-Commerce.
- **Palestrante:** Eventos de e-Commerce e TI.
- **Head** of Products – e-Millennium ERP Omnichannel.
- **Diretor** de Operações – ABCOMM.



Experiência em mais de 1.650 projetos Omnichannel, sistemas ERP e e-Commerce



FÓRUM 2017
e-commerce**brasil**

 **e-Millennium**
ERP OMNICHANNEL

FORMAÇÃO INDÚSTRIA

Autor do livro:

Sistemas ERP na Omnier

Inteligência no planejamento, na gestão e na operação de negócios

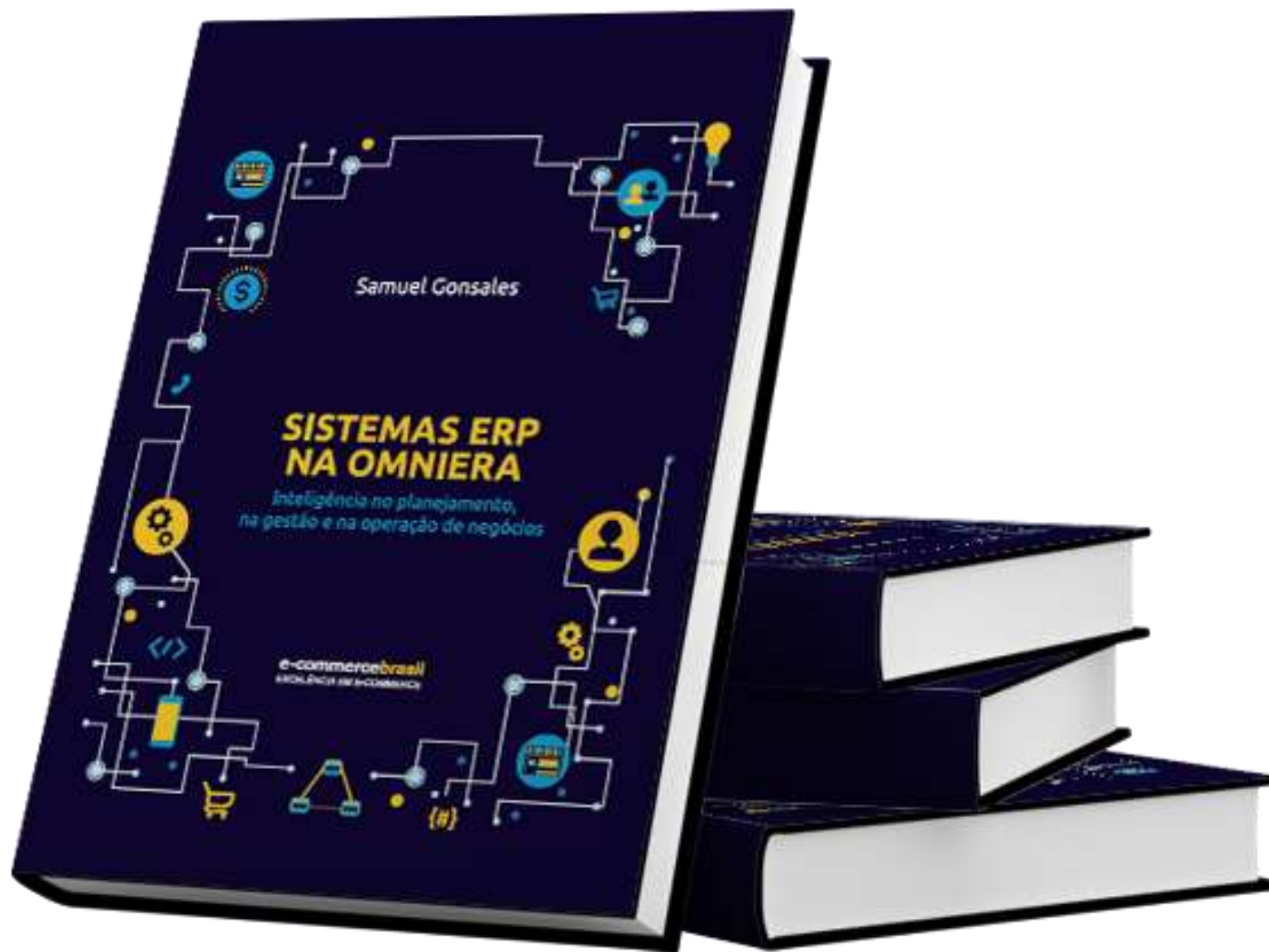

AS MUDANÇAS NA GESTÃO FINANCEIRA

Mudanças necessárias para uma indústria gerir recebíveis do e-Commerce

INTRODUÇÃO

Estruturando a gestão financeira

Lidando com finanças na omni-era

Conclusão

INTRODUÇÃO

FÓRUM 2017
e-commerce**brasil**

 **e-Millennium**
ERP OMNICHANNEL

FORMAÇÃO INDÚSTRIA

FINANÇAS

INTRODUÇÃO

FÓRUM 2017
e-commercebrasil

Marcos financeiros no Brasil

- 1808 – Fundação do **Banco do Brasil**;
- 1861 – Fundação da **Caixa econômica** federal;
- 1921 – Criação da câmara de **compensação** de cheques;
- 1964 – Reforma bancária – criação do **Banco Central**;
- 1994 – Ano da estabilização **inflacionária**;
- 2006 – Marco de **100 milhões** de contas correntes;
- 2010 – Marco de **20.000 agências** bancárias;
- 2016 – Ano do **banco digital** e das fintechs.



e-Millennium
ERP OMNICHANNEL

FORMAÇÃO INDÚSTRIA

INTRODUÇÃO

FÓRUM 2017
e-commerce**brasil**

Primeiros passos



e-Millennium
ERP OMNICHANNEL

FORMAÇÃO INDÚSTRIA

INTRODUÇÃO

Serviços financeiros

- Cheque;
- Transferência bancária;
- Boletos bancários;
- Caixa eletrônico;
- Serviços por telefone;
- Home banking;
- Internet banking;
- DOC/TED;
- Bancos digitais.

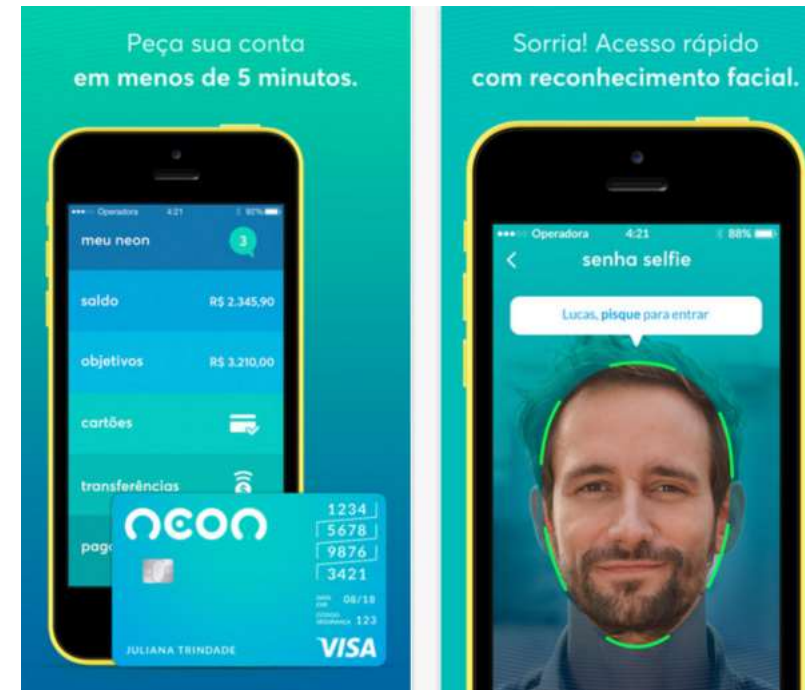

FÓRUM 2017
e-commercebrasil

 e-Millennium
ERP OMNICHANNEL

FORMAÇÃO INDÚSTRIA

INTRODUÇÃO

FÓRUM 2017
e-commerce**brasil**

Evoluções



e-Millennium
ERP OMNICHANNEL

FORMAÇÃO INDÚSTRIA

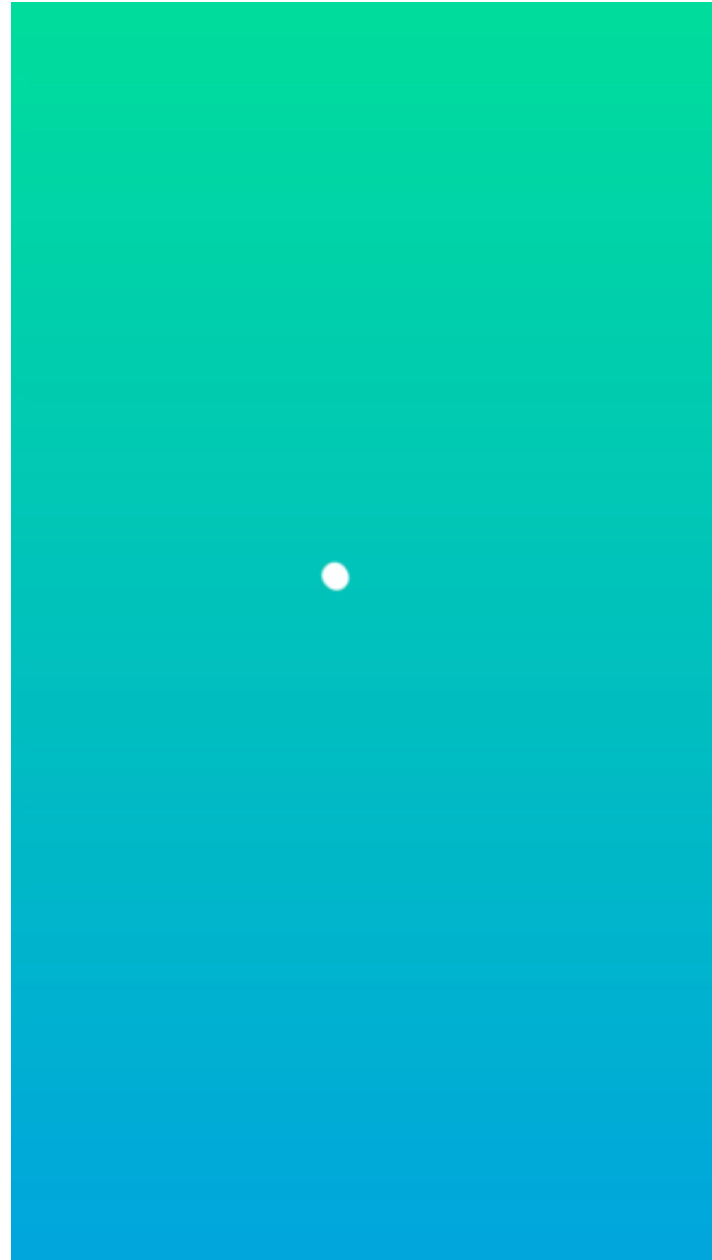

INTRODUÇÃO

FÓRUM 2017
e-commerce**brasil**



e-Millennium
ERP OMNICHANNEL

FORMAÇÃO INDÚSTRIA

INDÚSTRIAS

INTRODUÇÃO

FÓRUM 2017
e-commerce**brasil**

Processos padrões nas indústrias

Fabricantes Distribuidores Atacadistas Varejistas Consumidores



Modelo de negócio conservador que não atende os novos consumidores que são mais exigentes e antenados

 **e-Millennium**
ERP OMNICHANNEL

FORMAÇÃO INDÚSTRIA

INTRODUÇÃO

Desafios das indústrias que iniciam no e-Commerce

- Lidam com vendas para **outras empresas** (CNPJ);
- Passam a lidar com vendas para **consumidor** (CPF);
- **Sistemas e processos** não estão preparados;
- Lidam com pedidos de venda que tem **muitos itens**;
- Passam a lidar com muitos pedidos com **poucos itens**;
- **Logística** interna e **entregas** precisam ser revistos;
- Lidam com **limites de crédito** e **boletos** parcelados;
- Passam a lidar com **cartões** parcelados e **conciliações**;
- **Financeiro** – processos e sistemas precisam **mudar**;

FÓRUM 2017
e-commercebrasil

 e-Millennium
ERP OMNICHANNEL

FORMAÇÃO INDÚSTRIA

INTRODUÇÃO

FÓRUM 2017
e-commercebrasil

Desafios das indústrias que iniciam no e-Commerce

- Lidam com **processos fiscais** conhecidos e maduros;
- Passam a lidar com questões fiscais **próprias do varejo**;
- **Mudanças fiscais** e contábeis impactam caixa e gestão;
- A **formação de preço** foca nos processos da indústria;
- Passam a lidar com **novos custos** fixos e variáveis;
- Necessário **rever** a formação de preços para o **varejo**;
- Lidam com **atendimento diferenciado** aos clientes;
- Passam a lidar com as **ansiedades** dos consumidores;
- Necessário ter **atendimento** mais **dinâmico**.



e-Millennium
ERP OMNICHANNEL

FORMAÇÃO INDÚSTRIA

INTRODUÇÃO

O que não fazer?



FÓRUM 2017
e-commercebrasil



e-Millennium
ERP OMNICHANNEL

FORMAÇÃO INDÚSTRIA

INTRODUÇÃO

Pontos de atenção fundamentais para o sucesso!

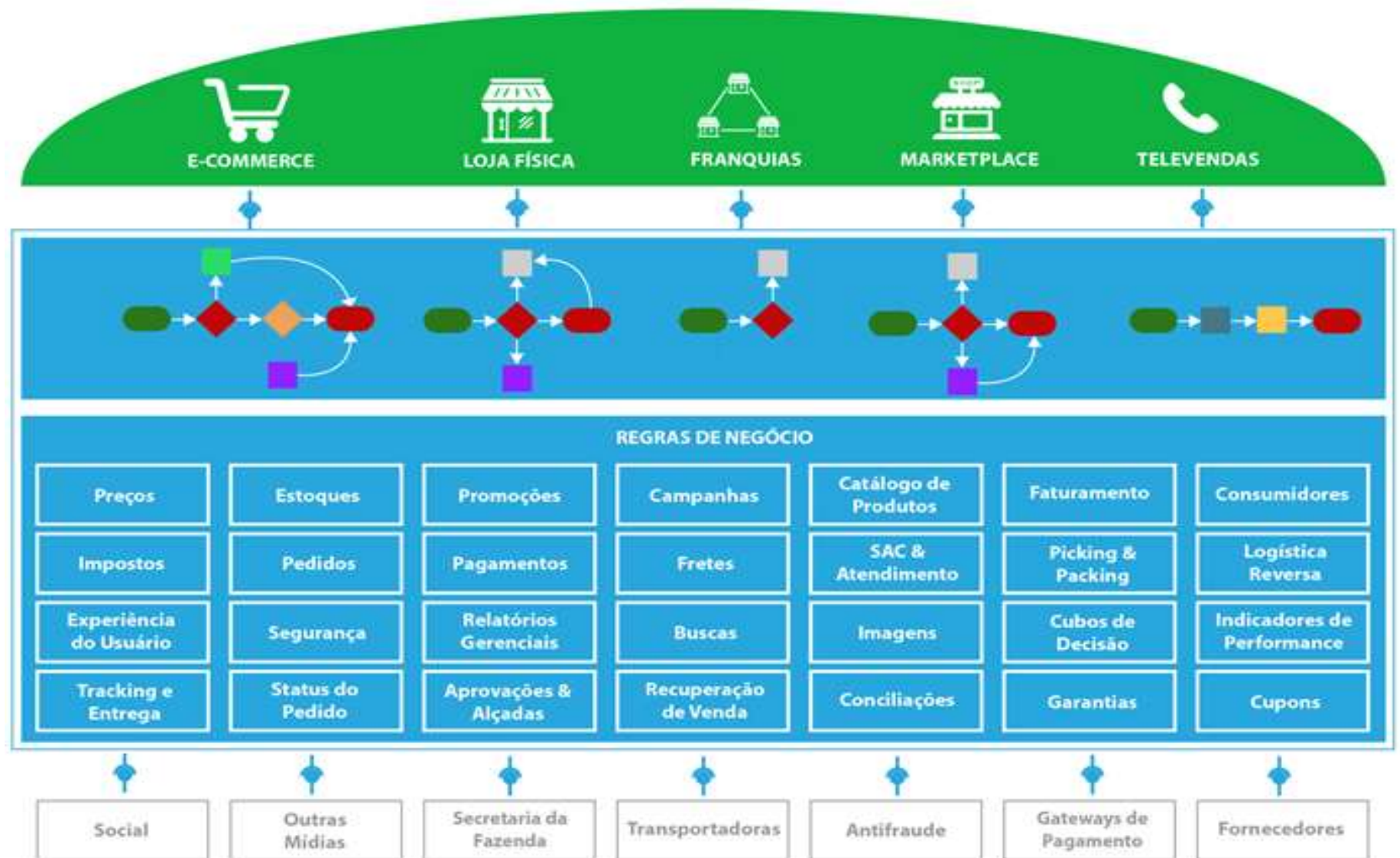

FÓRUM 2017
e-commercebrasil

e-Millennium
ERP OMNICHANNEL

FORMAÇÃO INDÚSTRIA

INTRODUÇÃO

Pontos de atenção fundamentais para o sucesso!

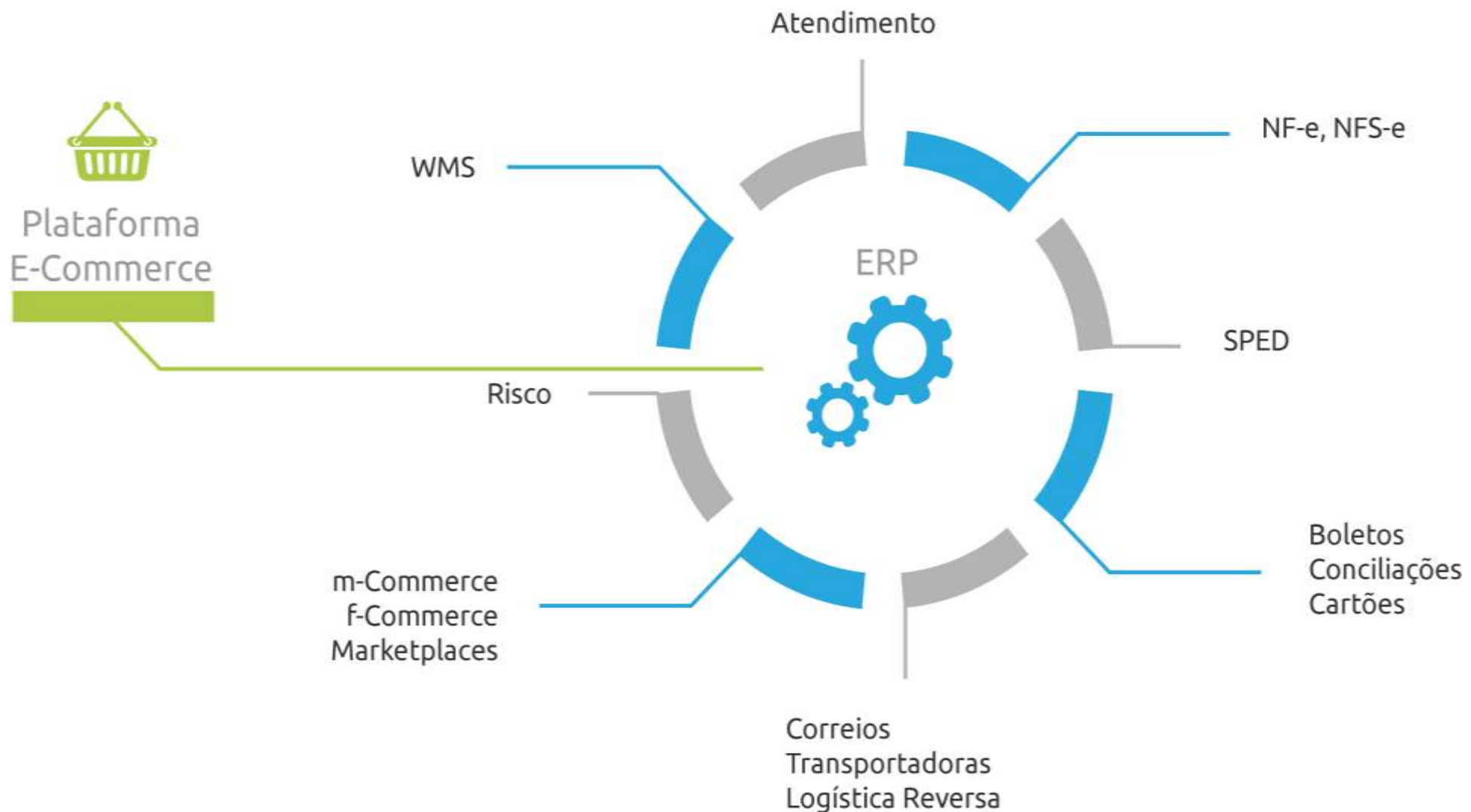

FÓRUM 2017
e-commerce**brasil**

 **e-Millennium**
ERP OMNICHANNEL

FORMAÇÃO INDÚSTRIA

INTRODUÇÃO

Pontos de atenção fundamentais para o sucesso!

FÓRUM 2017
e-commercebrasil

 e-Millennium
ERP OMNICHANNEL

FORMAÇÃO INDÚSTRIA



INTRODUÇÃO

Como estruturar a Gestão Financeira para esse novo momento das indústrias?



FÓRUM 2017
e-commerce**brasil**

 **e-Millennium**
ERP OMNICHANNEL

FORMAÇÃO INDÚSTRIA

AS MUDANÇAS NA GESTÃO FINANCEIRA

Mudanças necessárias para uma indústria gerir recebíveis do e-Commerce

Introdução

ESTRUTURANDO A GESTÃO FINANCEIRA

Lidando com finanças numa na omniera

Conclusão

ESTRUTURANDO A GESTÃO FINANCEIRA

FÓRUM 2017
e-commercebrasil

01 – Automação do fluxo de Boletos

- Ter domínio sobre os **fluxos** dos boletos;
- Implementar **automações** na geração e conciliação dos boletos;
- Evidenciar os status do fluxo dos Boletos;
- Apontar as **oportunidades**.

 e-Millennium
ERP OMNICHANNEL

FORMAÇÃO INDÚSTRIA



ESTRUTURANDO A GESTÃO FINANCEIRA

Exemplo de Pagamento com Boleto

The screenshot displays the AMARO website interface. At the top, there is a navigation bar with links for 'Conheça nosso App', 'Frete Grátis', 'Entrega Expressa', and 'Troca Grátis'. On the right side of this bar, there is a phone icon with the number '(11) 3230-4500' and a 'Chat' icon. Below this, there are links for 'GUIDE SHOPS' and 'AMARO LIVE'. The central part of the page features the 'AMARO' logo in a large, bold, black font. To the right of the logo are icons for a user profile and a shopping cart with a '2' notification. A black navigation bar below the logo contains the following categories: 'NOVIDADES', 'ROUPAS', 'SAPATOS', 'ACESSÓRIOS', 'ACTIVE', and 'LINGERIE'. To the right of these categories is a search bar with the text 'Buscar' and a magnifying glass icon. The main content area features a large image of a woman wearing a black jacket over a black and white striped top. Overlaid on the bottom right of this image is the text 'CONCRETE DREAM' and a 'SHOP NOW' button.

FÓRUM 2017
e-commercebrasil

 e-Millennium
ERP OMNICHANNEL

FORMAÇÃO INDÚSTRIA

ESTRUTURANDO A GESTÃO FINANCEIRA

FÓRUM 2017
e-commercebrasil

 e-Millennium
ERP OMNICHANNEL

FORMAÇÃO INDÚSTRIA

Exemplo de Pagamento com Boleto



CASACO MAXI GOLA COM MANGAS LEATHER

R\$ 399,90 6x R\$ 66,65

 Adicionar aos seus desejos

Cor: MARINHO



Tamanho:



COMPRAR



DESCRIÇÃO E DETALHES

CASACO MAXI GOLA COM MANGAS LEATHER confeccionado em tecido encorpado lanoso e forro acetinado. Possui shape slim, mangas em poliéster revestido e gola alta.

- Ganchos internos para fechamento
- Gola alta

ESTRUTURANDO A GESTÃO FINANCEIRA

FÓRUM 2017
e-commerce**brasil**

 **e-Millennium**
ERP OMNICHANNEL

FORMAÇÃO INDÚSTRIA

- Corte nas duas linhas indicadas. Não ture, dobre, amasse, rasure ou rasque o código de barras.

Itaú Banco Itaú S.A. [341-7]						RECIBO DO PAGADOR	
Local de Pagamento: PAGAVEL EM QUALQUER BANCO ATÉ O VENCIMENTO APOS O VENCIMENTO, SOMENTE NO ITAU						Vencimento 15/07/2017	
BENEFICIÁRIO AMARO FASHION LTDA. CNPJ: 15.070.688/0001-53						Agência/Código beneficiário 8474/15700-8	
Endereço do beneficiário R ANTONIO NAGIB IBRAHIM 30 AGUA BRANCA SAO PAULO SP 05036-060							
Data do documento:	No. do documento	Espécie doc.	Aceite	Data Processamento	Nosso Número		
14/07/17	00513686	DM	N	14/07/17	176/00513686-4		
Uso do Banco	Carteira	Espécie	Quantidade	Valor	(=) Valor do Documento		
	176	R\$			399,90		
Instruções de responsabilidade do beneficiário. Qualquer dúvida sobre este boleto contate o beneficiário.						(-) Descontos/Abatimento	
<p>NAO RECEBER APOS A DATA DE VENCIMENTO. AS PECAS COMPRADAS FICARAO RESERVADAS ATÉ O VENCIMENTO. NOSSAS PECAS SAO LIMITADAS; APOS O PRAZO, NAO GARANTIMOS A RESERVA.</p> <p>CLIENTE ITAU:PAGUE NO BANKFONE, BANKLINE OU CAIXAS ELETRONICOS</p>						(+) Mora/Multa	
						(=) Valor Cobrado	
PAGADOR - SAMUEL GONSALES AVENIDA FRANCISCO MATARAZZO 1500 TORRE N 05001-100 AGUA BRANCA SAO PAULO SP Sacador/Avalista:						CNPJ/CPF - 21257318861	

Autenticação mecânica

Itaú Banco Itaú S.A. [341-7]						RECIBO DO PAGADOR	
Local de Pagamento: PAGAVEL EM QUALQUER BANCO ATÉ O VENCIMENTO APOS O VENCIMENTO, SOMENTE NO ITAU						Vencimento 15/07/2017	
BENEFICIÁRIO AMARO FASHION LTDA. CNPJ: 15.070.688/0001-53						Agência/Código beneficiário 8474/15700-8	
Data do documento:	No. do documento	Espécie doc.	Aceite	Data Processamento	Nosso Número		
14/07/17	00513686	DM	N	14/07/17	176/00513686-4		
Uso do Banco	Carteira	Espécie	Quantidade	Valor	(=) Valor do Documento		
	176	R\$			399,90		
Instruções de responsabilidade do beneficiário. Qualquer dúvida sobre este boleto contate o beneficiário.						(-) Descontos/Abatimento	
<p>NAO RECEBER APOS A DATA DE VENCIMENTO. AS PECAS COMPRADAS FICARAO RESERVADAS ATÉ O VENCIMENTO. NOSSAS PECAS SAO LIMITADAS; APOS O PRAZO, NAO GARANTIMOS A RESERVA.</p> <p>CLIENTE ITAU:PAGUE NO BANKFONE, BANKLINE OU CAIXAS ELETRONICOS</p>						(+) Mora/Multa	

ESTRUTURANDO A GESTÃO FINANCEIRA

FÓRUM 2017
e-commercebrasil

Fluxo de Pagamento com Boleto

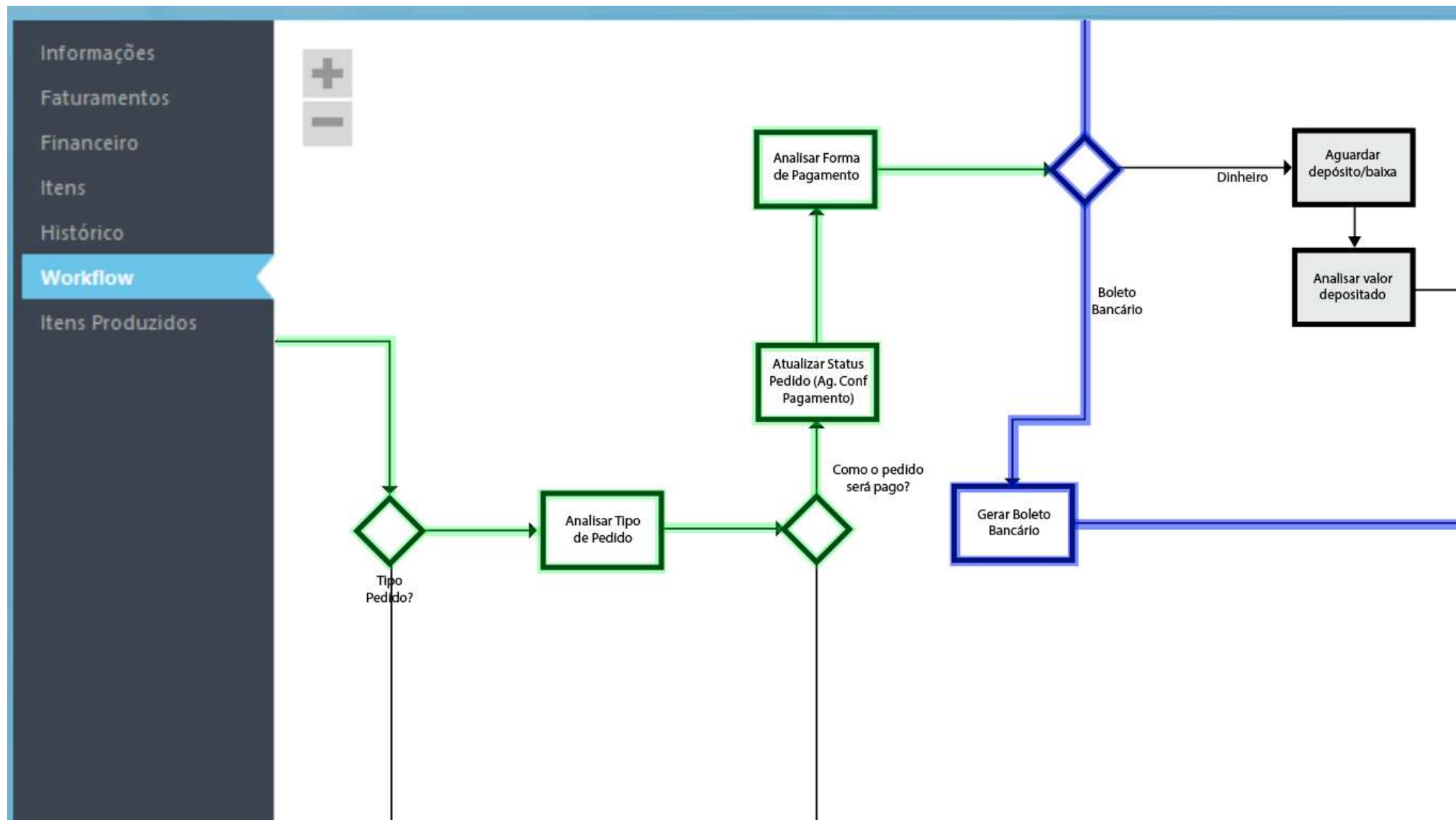

e-Millennium
ERP OMNICHANNEL

FORMAÇÃO INDÚSTRIA

ESTRUTURANDO A GESTÃO FINANCEIRA

FÓRUM 2017
e-commercebrasil

Fluxo de Pagamento com Boleto

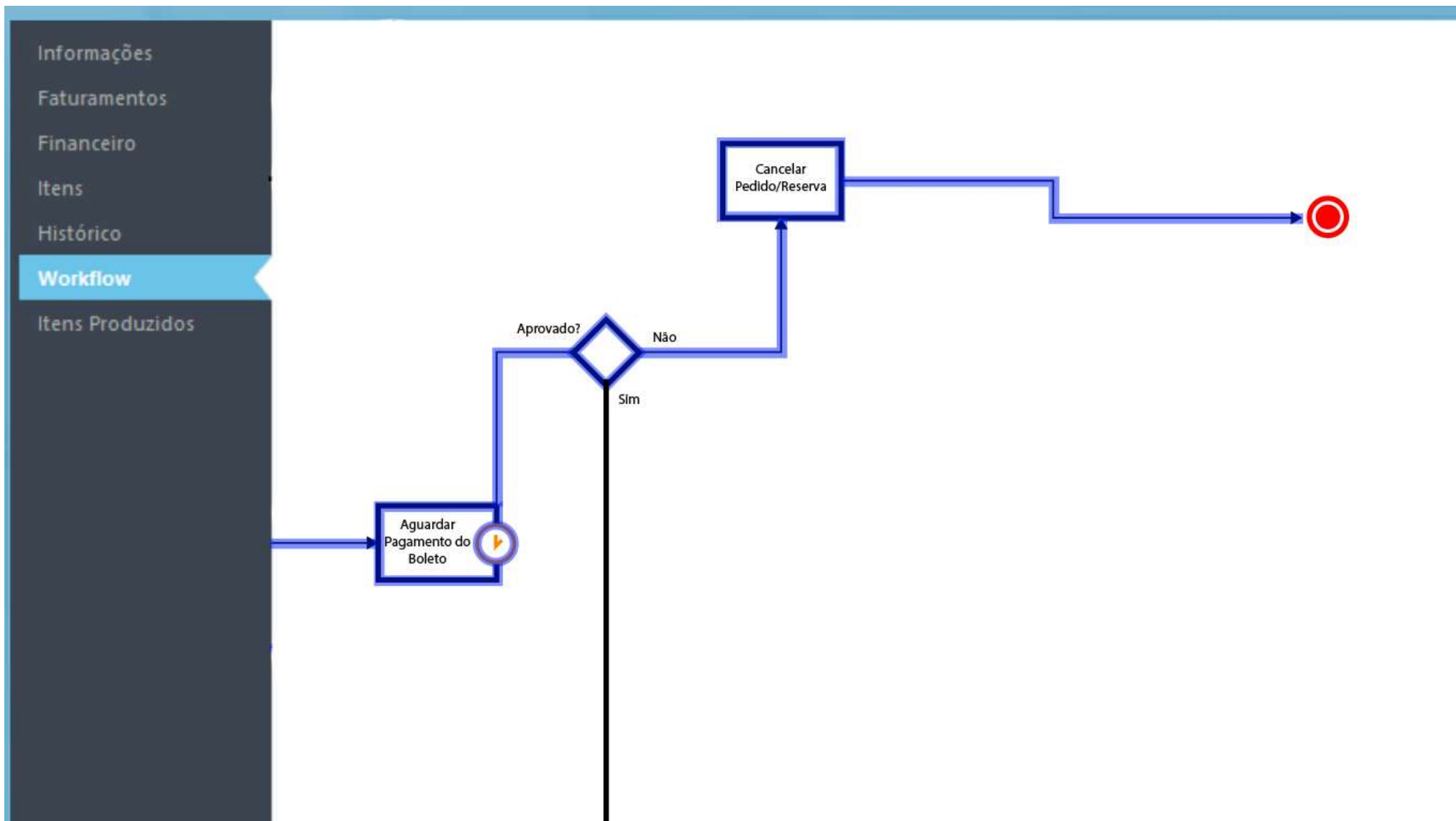

e-Millennium
ERP OMNICHANNEL

FORMAÇÃO INDÚSTRIA

02 – Recuperação de Boletos não pagos

- Analisar boletos **não pagos**;
- Ter visibilidade de quais boletos **recuperar**;
- Criar **ações de cobrança** eficientes e ágeis;
- Evitar que boletos não pagos **interfiram no caixa** para não afetar investimentos importantes.



ESTRUTURANDO A GESTÃO FINANCEIRA

Processo de recuperação de boletos não pagos

FÓRUM 2017
e-commercebrasil

Tabela de Ações

Data	Ação	Histórico
18/05/2016	E-MAIL	EMAIL DE COBRANCA
20/05/2016	TELEFONE	INFORMA QUE FARÁ O PAGAMEN...
22/05/2016	E-MAIL	ENVIADO NOVO BOLETO
30/05/2016	E-MAIL	BOLETO NÃO PAGO. ENVIAR COB...
03/06/2016	E-MAIL	EMAIL DE COBRANCA 2
18/05/2017		

Valores

Valor Inicial	* Cotação	+ Custos	- Descontos	+ Mora	+ Multa	+ Parcelamento	= Valor Devido	Acre/Decr
181,86	1,00	0,00	0,00	0,00	0,00	0,00	181,86	0,00

e-Millennium
ERP OMNICHANNEL

FORMAÇÃO INDÚSTRIA

03 – Gestão de Pagamentos de Fretes

- Gerenciar **previsões** de fretes a pagar;
- Usar previsões na **composição do fluxo** de caixa;
- Realizar os **pagamentos** via integração com sistemas bancários – Pagfor/Sispag;
- Automatizar as **conciliações de fretes**;
- Fornecer **informações** para melhorar a contratação e gestão de fretes.

ESTRUTURANDO A GESTÃO FINANCEIRA

FÓRUM 2017
e-commercebrasil

Exemplo de compra com frete

 e-Millennium
ERP OMNICHANNEL

FORMAÇÃO INDÚSTRIA

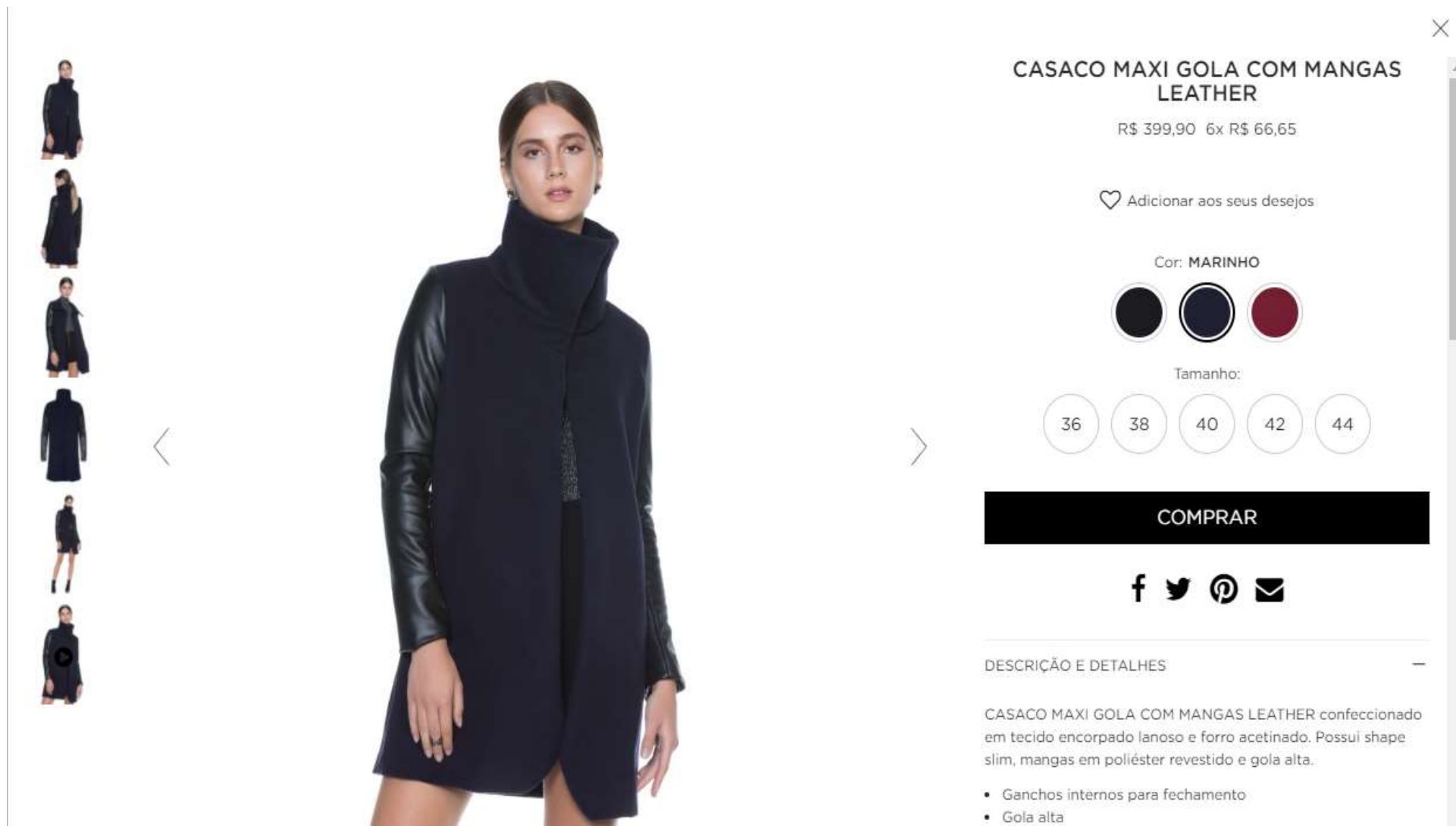

CASACO MAXI GOLA COM MANGAS LEATHER

R\$ 399,90 6x R\$ 66,65

Adicionar aos seus desejos

Cor: MARINHO

Tamanho:

36 38 40 42 44

COMPRAR

[f](#) [t](#) [p](#) [e](#)

DESCRIÇÃO E DETALHES

CASACO MAXI GOLA COM MANGAS LEATHER confeccionado em tecido encorpado lanoso e forro acetinado. Possui shape slim, mangas em poliéster revestido e gola alta.

- Ganchos internos para fechamento
- Gola alta

ESTRUTURANDO A GESTÃO FINANCEIRA

FÓRUM 2017
e-commercebrasil

Exemplo de compra com frete

 e-Millennium
ERP OMNICHANNEL

FORMAÇÃO INDÚSTRIA

AMARO

ENDEREÇO PAGAMENTO RESUMO

ENDEREÇO DE ENTREGA

SAMUEL GONSALES
Endereço de testes, 100,
Testes - Passo Fundo/RS
CEP: 99100-000

[ATUALIZAR O ENDEREÇO](#)

FORMA DE ENVIO

Normal (até 04/08 - R\$ 16,53)

Express (até 24/07 - R\$ 33,49)

ESCOLHA SUA EMBALAGEM

 **EMBALAGEM PREMIUM (GRÁTIS)**
A clássica embalagem da AMARO. Ideal para presentes.

 **EMBALAGEM ECOLÓGICA (GRÁTIS)**
Embalagem de 100% papel reciclado. Não acompanha a embalagem AMARO Premium.

Total a pagar R\$ 123,39

[IR PARA O PAGAMENTO](#)

ESTRUTURANDO A GESTÃO FINANCEIRA

FÓRUM 2017
e-commercebrasil

Exemplo de conciliação de fretes

Valor do Frete - Consolidado

Transportadora	#pedidos	Provisionado	Cobrado	Divergência	Divergência %
J	1.706	R\$203.382	R\$265.762	-R\$62.379	-31%
B	239	R\$121.544	R\$112.224	R\$9.320	8%
T	289	R\$72.868	R\$68.209	R\$4.660	6%
A	493	R\$49.098	R\$46.733	R\$2.365	5%
Total	171	R\$4.804	R\$4.295	R\$509	11%
Gran Total	2.898	R\$451.697	R\$497.222	-R\$45.526	-10%



e-Millennium
ERP OMNICHANNEL

FORMAÇÃO INDÚSTRIA

ESTRUTURANDO A GESTÃO FINANCEIRA

Exemplo de conciliação de fretes

FÓRUM 2017
e-commercebrasil

 e-Millennium
ERP OMNICHANNEL

FORMAÇÃO INDÚSTRIA

← M ★ Favoritos

Transportadora
2 PATRUS TRANSPORTES URGENTES LTDA

Arquivo
DOCCOB170691318805.txt

Fornecedor
2 PATRUS TRANSPORTES URGENTES LTDA

Número	Série	Data Emissão	Data Vencimento	Valor	Conhecimentos
1706913188	UNI	30/06/2017	18/07/2017	68,9	6

Nota	Série	Data Emissão	Valor Frete	Cgc	Número Título	Data Vencimento	Valor Inicial	Desconto	Valor Líquido	Status
121538	1	20/06/2023	10,74	17463456003297	15451	05/07/2017	-11,55	0	-11,55	Não Aprovado
3482888	1	20/06/2020	11,13	17463456000867						
4942	1	20/06/2026	10,94	17463456004935						
2029808	1	20/06/2026	10,52	17463456001324						
74954	1	20/06/2027	14,02	17463456002053						
15451	1	20/06/2026	11,55	17463456003530						

04 – Gestão de recebimentos – Cartões de Crédito

- Gerar **previsões a receber** automaticamente a partir de pedidos de venda do e-Commerce;
- Usar as previsões na **composição** do fluxo de caixa;
- Realizar as **conciliações de cartões** automaticamente;
- Conciliar movimentações das contas **via extrato** bancário (OFX) automaticamente.

ESTRUTURANDO A GESTÃO FINANCEIRA

Exemplo de pagamento com cartão em 5x

FÓRUM 2017
e-commercebrasil

 e-Millennium
ERP OMNICHANNEL

FORMAÇÃO INDÚSTRIA

AMARO

ENDEREÇO | PAGAMENTO | RESUMO

Endereço de testes, 100,
Testes - Passo Fundo/RS
CEP: 99100-000

✎ ATUALIZAR O ENDEREÇO

FORMA DE ENVIO

Normal (até 04/08 - GRÁTIS)
 Express (até 24/07 - R\$ 32,33)

ESCOLHA SUA EMBALAGEM

EMBALAGEM PREMIUM (GRÁTIS)
A clássica embalagem da AMARO. Ideal para presentes.

EMBALAGEM ECOLÓGICA (GRÁTIS)
Embalagem de 100% papel reciclado. Não acompanha a embalagem AMARO Premium.





.....
NOME COMPLETO válido até .. / ..

NÚMERO DO CARTÃO
.....

NOME
NOME COMPLETO

VALIDADE MM/AA VALIDEZ CVV CVV

PARCELAMENTO
5X R\$ 76,43 SEM JUROS ✓

CUPOM

Total a pagar R\$ 382,13

REVISAR SEU PEDIDO





ESTRUTURANDO A GESTÃO FINANCEIRA

FÓRUM 2017
e-commercebrasil

Processo de conciliação de cartões

Sua Empresa

Adquirentes

Bancos

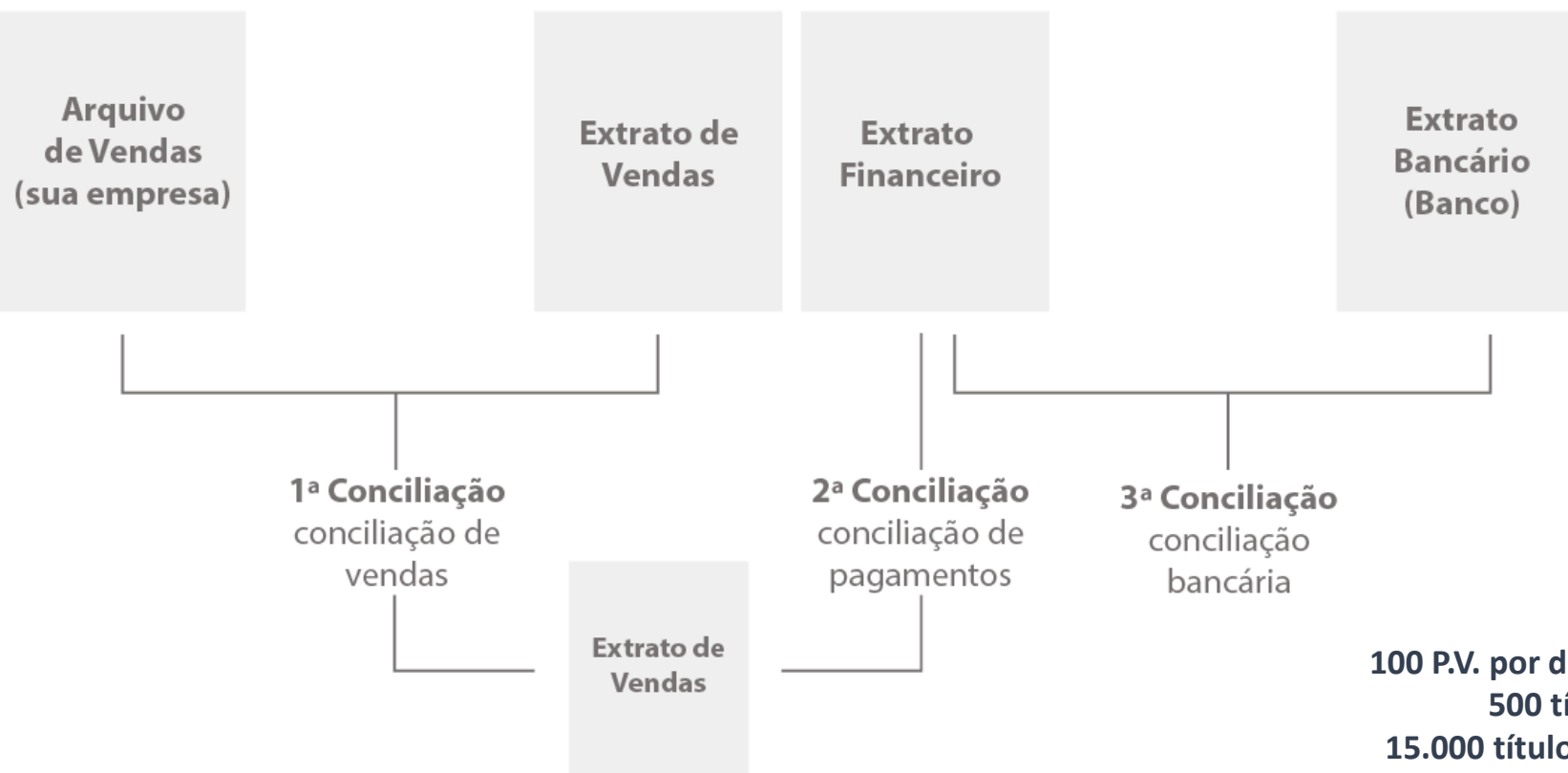

100 P.V. por dia em 5x =
500 títulos/dia.
15.000 títulos por mês

e-Millennium
ERP OMNICHANNEL

FORMAÇÃO INDÚSTRIA

ESTRUTURANDO A GESTÃO FINANCEIRA

Processo de conciliação de cartões

FÓRUM 2017
e-commerce brasil

The screenshot displays the 'Conciliação de Cartão' (Card Reconciliation) interface. At the top, there are navigation tabs: 'Página Inicial', 'Configurações Gerais', 'Listar Operações', and 'Conciliação de Cartão'. Below the tabs, the 'Operadora' is set to '001 REDECARD' and the 'Arquivo' path is 'C:\Users\Edson\Desktop\EEVC080114 1141.RET'. The 'Data do arquivo' is '08/01/2014', 'Período do movimento' is '08/01/2014 até 08/01/2014', 'Sequencia' is '1141', and 'Opção de Extrato' is 'Venda com CV + Parcelado Futuro'.

Resumo Operação	Parcela	Plano	Tipo Transação	Previsão Pagamento	Data Pagto	Valor Bruto	Valor Comis...	Valor Rejeita...	Valor Líquido	Data Captura	Cvs Aceitos	Cvs Rejeitado	Valor Antecipado	Bandeira
093649951	02	10	Venda	06/03/2014	06/03/2014	904,31	27,11	0,00	877,20	07/01/2014	6	0	0,00	Hipercard
093649951	03	10	Venda	07/04/2014	07/04/2014	904,31	27,11	0,00	877,20	07/01/2014	6	0	0,00	Hipercard
093649951	04	10	Venda	06/05/2014	06/05/2014	846,05	25,37	0,00	820,68	07/01/2014	5	0	0,00	Hipercard

Data Venda	Valor Parcela	Parcela	Total Parcela	Autorização	Nsu/Doc	Número cartão	Valor Total	Terminal	Número unico	Número Título	Valor Inicial (Tit)	Desconto	Valor Líquido	D
07/01/2014	174,80	3	3	055856	000002298642	606282*****1000	56,52	W2086843			0,00	0,00	0,00	
07/01/2014	714,42	3	4	012942	000002732574	606282*****7273	173,25	W2086843		SHOP1118419/3	178,61	21,42	693,00	07
07/01/2014	140,43	3	4	056697	000249758130	606282*****6362	34,05	W2086843		SHOP1118050/3	35,11	4,21	136,22	07
07/01/2014	1.139,94	3	5	002926	000004076138	606282*****1655	221,14	W2086843		0196043/3	227,99	34,17	1.105,77	07
07/01/2014	1.143,80	3	10	022317	000004199328	606282*****6795	110,95	W2086843		0196085/3	114,38	34,29	1.109,51	07
07/01/2014	2.899,94	3	10	056401	000249761152	606282*****4112	281,29	W2086843		SHOP1117980/3	289,99	86,94	2.813,00	07

Número Título	Data vencimento	Valor Inicial (Tit)	Desconto	Valor Líquido	NSU/DOC	Autorização	Tipo Pgto	Bandeira	Data Pagamento	Num. Parcela	Valor original
34454	08/01/2014	R\$ 156,64	R\$ 0,00	R\$ 152,76	957893		CT.MAESTRO BALCÃO	MASTERCARD	08/01/2014	1	R\$ 156,64
38886	08/01/2014	R\$ 773,96	R\$ 0,00	R\$ 759,23	957894		CT.MAESTRO BALCÃO	MASTERCARD	08/01/2014	1	R\$ 773,96
0196101	06/02/2014	R\$ 5.147,73	R\$ 0,00	R\$ 5.147,73			CARTAO MAESTRO	MASTERCARD		10	R\$ 5.147,73
34523	06/02/2014	R\$ 21,80	R\$ 0,00	R\$ 21,80	957898		CT.VISA (IX) BALCAO	VISA			R\$ 21,80
34549	06/02/2014	R\$ 0,01	R\$ 0,00	R\$ 0,01			CARTAO MAESTRO				R\$ 0,01

RP: Resumo com problema (Cv não encontrado) DC: Diferença de Comissão / Vencimento (Será alterado automaticamente)
CV: Cv não encontrado RA: Resumo antecipado (Valor já recebido)

Buttons:

MILLENNIUM

e-Millennium
ERP OMNICHANNEL

FORMAÇÃO INDÚSTRIA

05 – Gestão do controle do fluxo de caixa

- Considerar **valores líquidos** no fluxo a receber retirando taxas bancárias (boletos), taxas financeiras (cartões), antecipações, etc;
- Ter visão clara, na linha do tempo, dos **impactos de empréstimos nas finanças** da empresa;
- Controlar todas as **entradas e saídas**;
- Considerar **previsões** a pagar e a receber.

ESTRUTURANDO A GESTÃO FINANCEIRA

FÓRUM 2017
e-commerce**brasil**

Exemplo de fluxo de caixa

Fluxo de Caixa

Agrupamento Diário, Nível 3, Previsão, Data Inicial 16/07/2017, Data Final 20/07/2017, Valor do Saldo Inicial 1000

		16/07/2017	17/07/2017	18/07/2017	19/07/2017	20/07/2017
RECEBIMENTO						
1	RECEITA	2775,00	4070,00	5590,68	4974,68	2094,68
1.02	RECEITA FINANCEIRA	1300,00	3108,00	4420,00	0,00	0,00
1.03	VENDAS	1475,00	6000,00	0,00	0,00	0,00
-	TOTAL	5550,00	13178,00	10010,68	0,00	0,00
PAGAMENTO						
2	DESPEAS	1460,00	7587,32	4036,00	2880,00	450,00
2.02	DESPESA FINANCEIRA	20,00	0,00	1000,00	0,00	0,00
-	TOTAL	1480,00	7587,32	5036,00	2880,00	450,00
-	SALDO INICIAL	2775,00	4070,00	5590,68	4974,68	2094,68
-	SALDO FINAL	4070,00	5590,68	4974,68	2094,68	1644,68

 **e-Millennium**
ERP OMNICHANNEL

FORMAÇÃO INDÚSTRIA

AS MUDANÇAS NA GESTÃO FINANCEIRA

Mudanças necessárias para uma indústria gerir recebíveis do e-Commerce

Introdução

Estruturando a gestão financeira

LIDANDO COM FINANÇAS NA OMNIERA

Conclusão

01 – Margem, Frete, Antecipações e Capital de Giro

Evitar:

- Margem baixa;
- Frete grátis;
- Antecipação de recebíveis;
- Ter capital de giro adequado.

LIDANDO COM FINANÇAS NA OMNIERA

02 – Alinhar ciclo econômico, financeiro e operacional

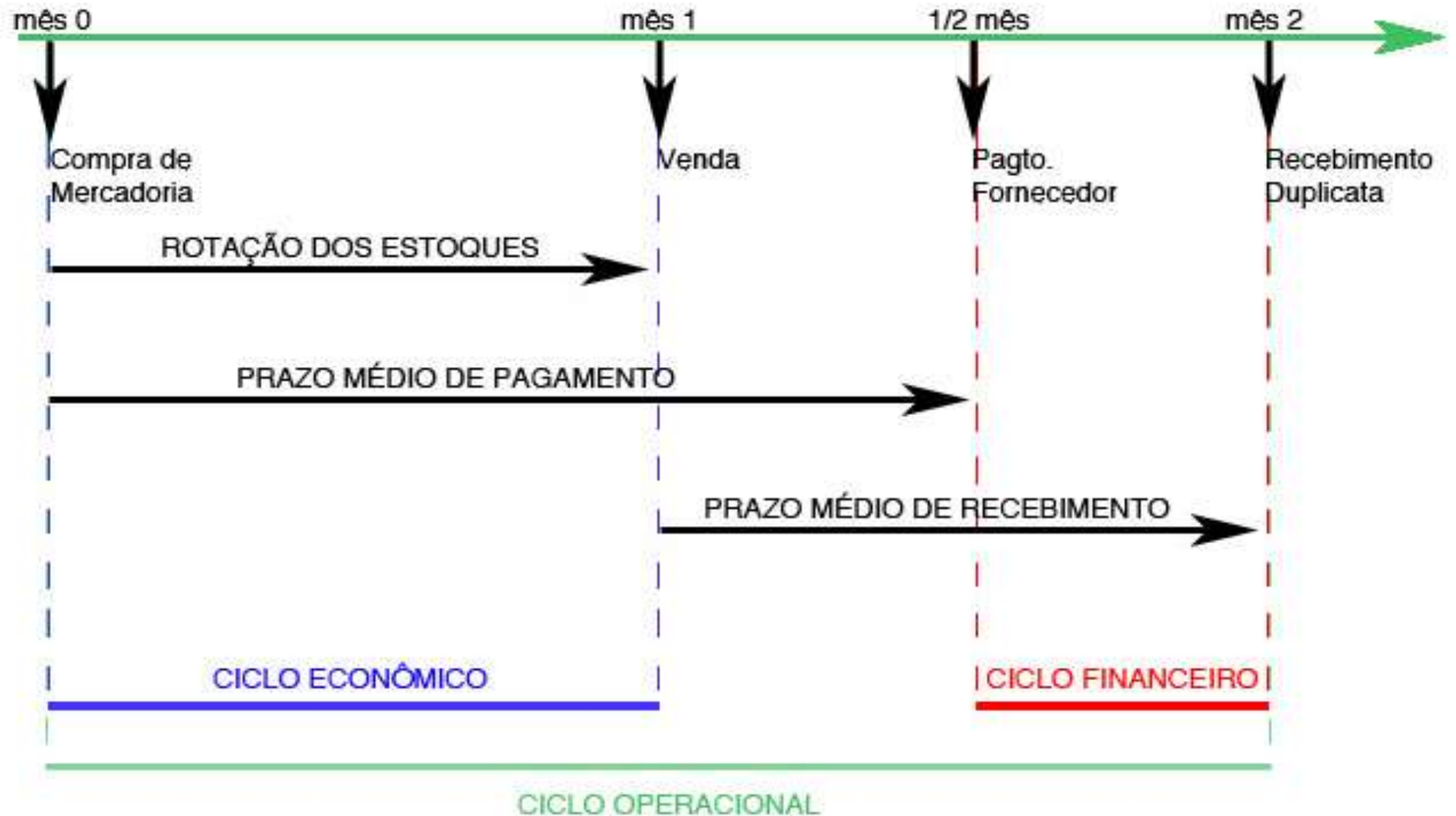

LIDANDO COM FINANÇAS NA OMNIERA

FÓRUM 2017
e-commercebrasil

Exemplo de desequilíbrio dos ciclos

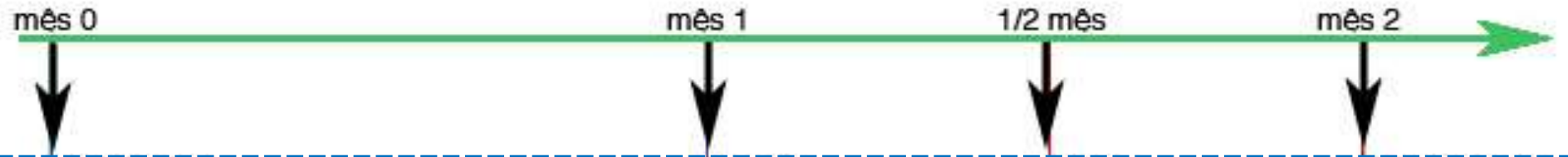

- Compra para **pagar** em 3 vezes:
30/60/90 dias;
- Vende para **receber** em 10 vezes:
30/60/90/120/150/180/210/240/270/300 dias;
- Cria **desequilíbrio** no ciclo operacional.

CICLO ECONÔMICO

CICLO FINANCEIRO

CICLO OPERACIONAL

 e-Millennium
ERP OMNICHANNEL

FORMAÇÃO INDÚSTRIA

LIDANDO COM FINANÇAS NA OMNIERA

FÓRUM 2017
e-commercebrasil

03 – GMROII

Gross Margin Return on Inventory Investment

Quais itens tem o maior retorno financeiro? Qual seu giro?



Dinheiro que sua empresa faz através das vendas.

Velocidade em que sua empresa faz dinheiro – giro.

e-Millennium
ERP OMNICHANNEL

FORMAÇÃO INDÚSTRIA

03 – GMROII

Gross Margin Return on Inventory Investment

Quais itens tem o maior retorno financeiro? Qual seu giro?

- Quais são os **10 itens** que mais dão **lucro**?
- Como **aumentar as vendas** desses 10 itens?
- Descobrir os **próximos 10 itens** que mais dão lucro.
- **Aumentar as vendas** desses 10 itens e assim por diante até maximizar a venda de itens com maior lucro.

LIDANDO COM FINANÇAS NA OMNIERA

04 – Usar indicadores de desempenho e dashboards

- Ter **indicadores** financeiros;
- Acompanhar as **metas financeiras** e seus resultados;
- Medir o **endividamento real** versus **recebíveis**, de forma visualmente simples;
- Conhecer os **indicadores-chave** do negócio.



LIDANDO COM FINANÇAS NA OMNIERA

Exemplo de indicadores financeiros

FÓRUM 2017
e-commercebrasil

e-Millennium
ERP OMNICHANNEL

FORMAÇÃO INDÚSTRIA

PORTAL FINANCEIRO

Gráfico Receber X Pagar Próximos 30 dias (Há 6 minutos)



Gráfico Saldo Contas Atual (Há 4 minutos)



Tabela Receber por Natureza Próximos 10 dias (Há 1 minuto)

Data Vencimento	AD. FIN./SIMPLE...	BNDES	BOL...
	Valor	Valor	
20/02/2015	141.954,92	0,00	
21/02/2015	0,00	0,00	
22/02/2015	0,00	0,00	
23/02/2015	0,00	0,00	
24/02/2015	0,00	0,00	
25/02/2015	0,00	0,00	
26/02/2015	0,00	1.385,56	
27/02/2015	0,00	0,00	
28/02/2015	0,00	0,00	
01/03/2015	0,00	0,00	
02/03/2015	0,00	0,00	

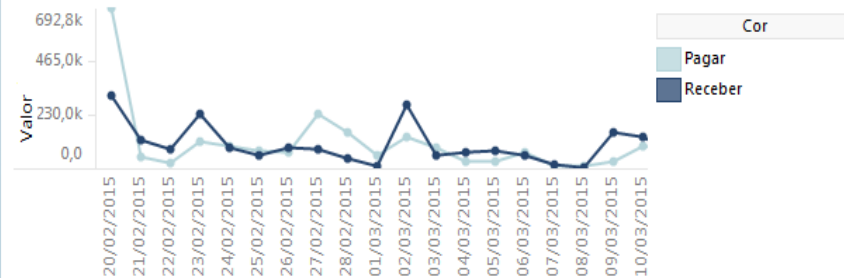
Gráfico Situação Vencimento dos Títulos a Receber (Há 3 minutos)

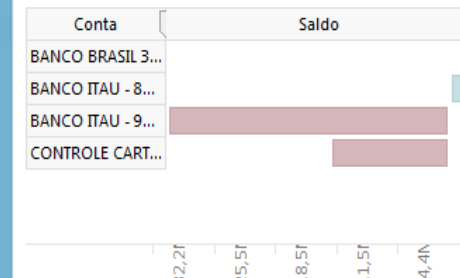

Gráfico Situação Vencimento dos Títulos a Pagar (Há 6 minutos)



Tabela Pagar por Natureza Próximos 10 dias (Há 3 minutos)

Data Vencimento	CREDITO DEVOL...	DDA	D...
	Valor	Valor	
20/02/2015	0,00	0,00	
21/02/2015	0,00	0,00	
22/02/2015	0,00	0,00	
23/02/2015	0,00	0,00	
24/02/2015	0,00	0,00	
25/02/2015	0,00	0,00	
26/02/2015	0,00	0,00	
27/02/2015	7.987,23	0,00	
28/02/2015	0,00	140,00	
01/03/2015	0,00	0,00	
02/03/2015	0,00	0,00	

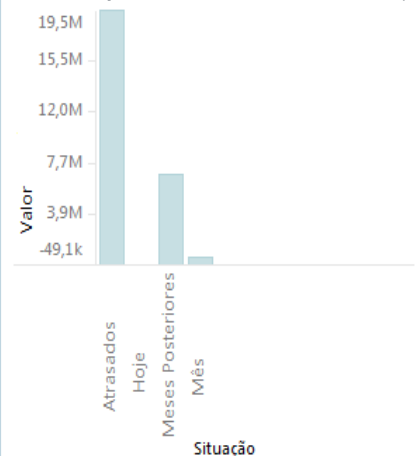
LIDANDO COM FINANÇAS NA OMNIERA

FÓRUM 2017
e-commercebrasil

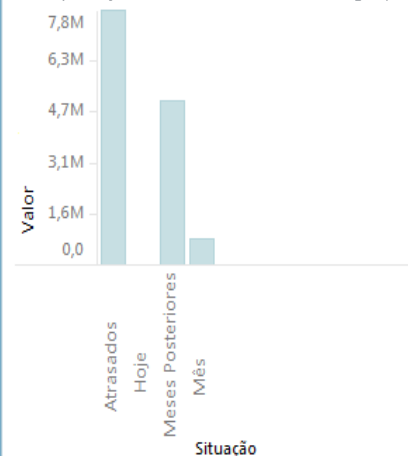
Exemplo de indicadores financeiros

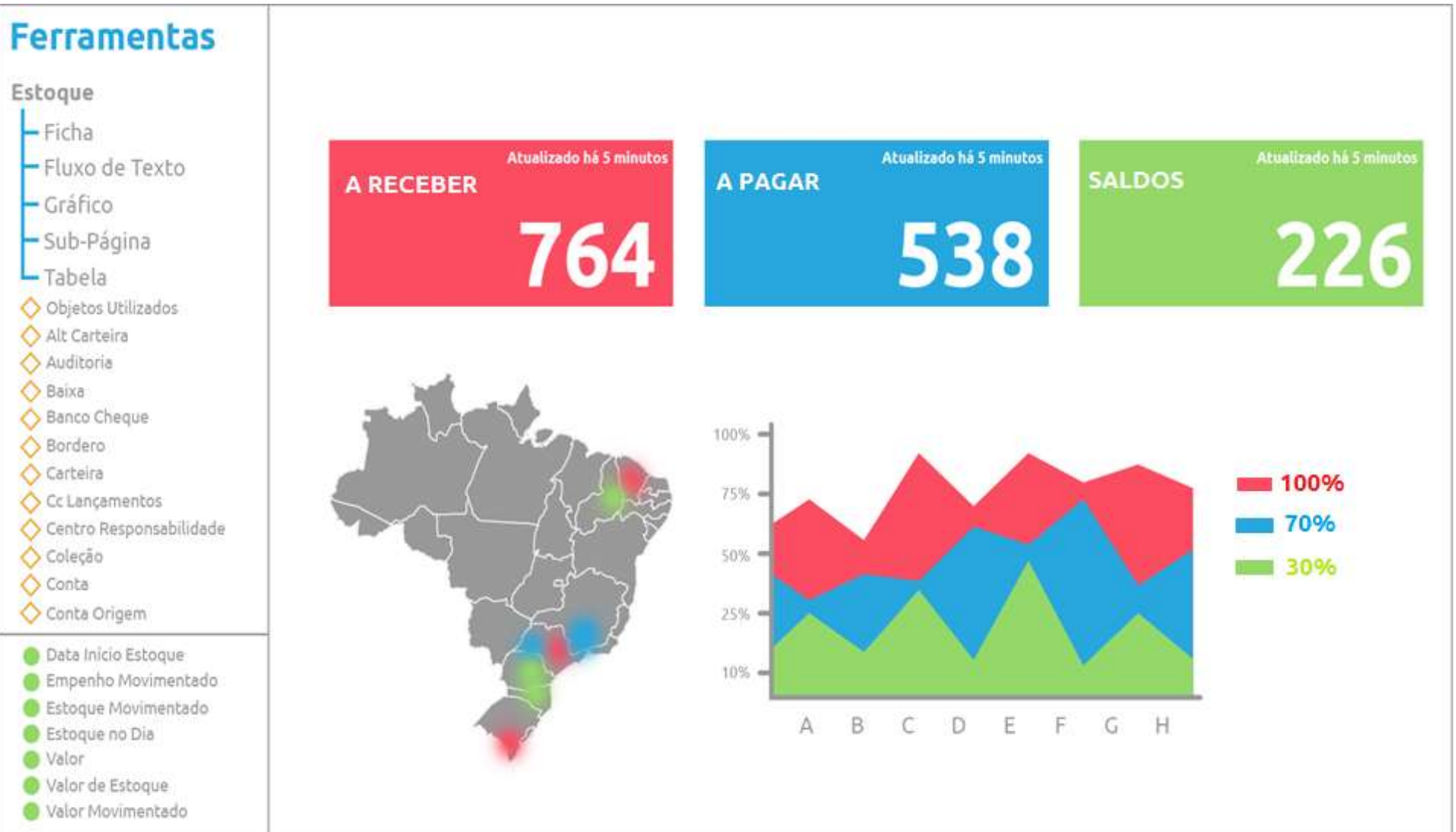

e-Millennium
ERP OMNICHANNEL

FORMAÇÃO INDÚSTRIA

AS MUDANÇAS NA GESTÃO FINANCEIRA

Mudanças necessárias para uma indústria gerir recebíveis do e-Commerce

Introdução

Estruturando a gestão financeira

Lidando com finanças na omni-era

CONCLUSÃO

CONCLUSÃO

- 1) A gestão financeira **tradicional** não atende aos anseios e necessidades dos negócios;
- 2) É preciso ir **além do básico** para gerir finanças de forma que as empresas possam ter dinheiro em caixa no final do mês;
- 3) Usar tecnologia para **automatizar** funções (conciliações), ter os números reais (**indicadores**) e gerenciar **todos os canais** (sistemas ERP) tornou-se **vantagem competitiva** na Omniera, momento em que as informações são fundamentais para a **obtenção de lucro**.



FÓRUM 2017
e-commerce**brasil**

SAMUEL GONSALES
samuel@millennium.com.br

(11) 9.5417.0314 

Julho/2017



 **e-Millennium**
ERP OMNICHANNEL

FORMAÇÃO INDÚSTRIA